

# COSATTO

BABY STUFF WITH PERSONALITY!

## ARLO 3 IN 1 COT BED INSTRUCTIONS

**E** Las instrucciones de la cuna - cama Arlo



**E** Garantía de 4 años válida sólo en Reino Unido e Irlanda

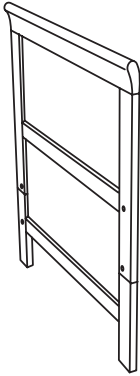

1 X HEAD END (1)



1 X FOOT END (2)

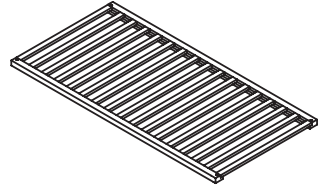

1 X MATTRESS BASE(3)

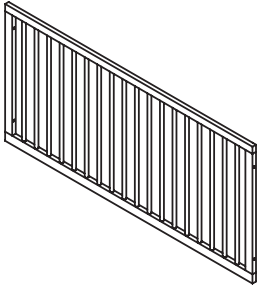

1 X FIXED SIDE (4)

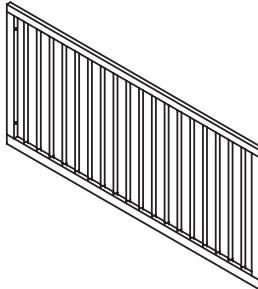

1 X DROP SIDE (5)

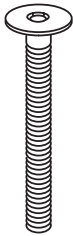

8 X 90MM LONG BOLT (A)



8 X BARREL NUT (B)

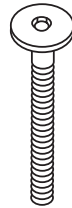

4 X 50 MM SHORT BOLT (C)



2 X UPPER GUIDE (D)

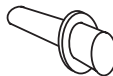

2 X LOWER GUIDE PIN (E)



1 X ALLEN KEY (F)

1

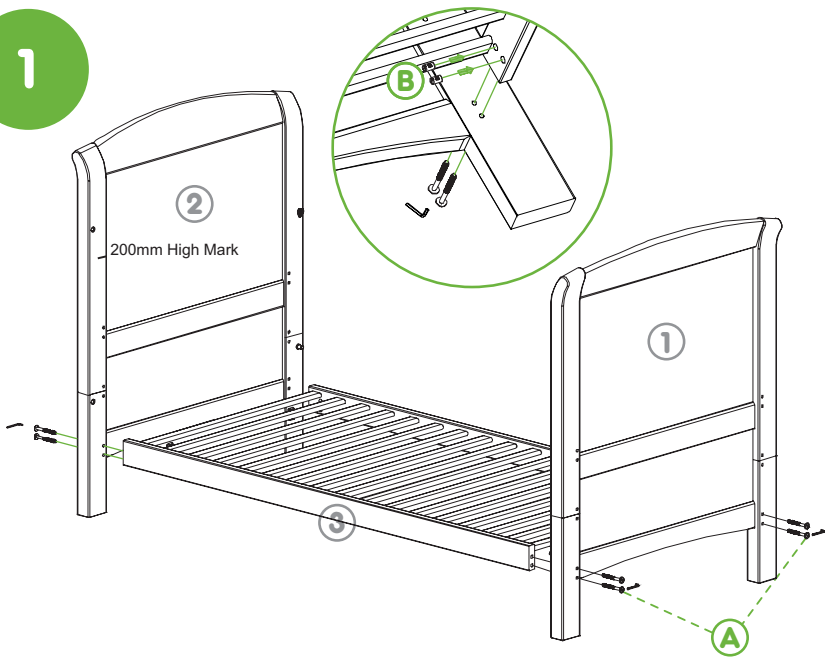

2

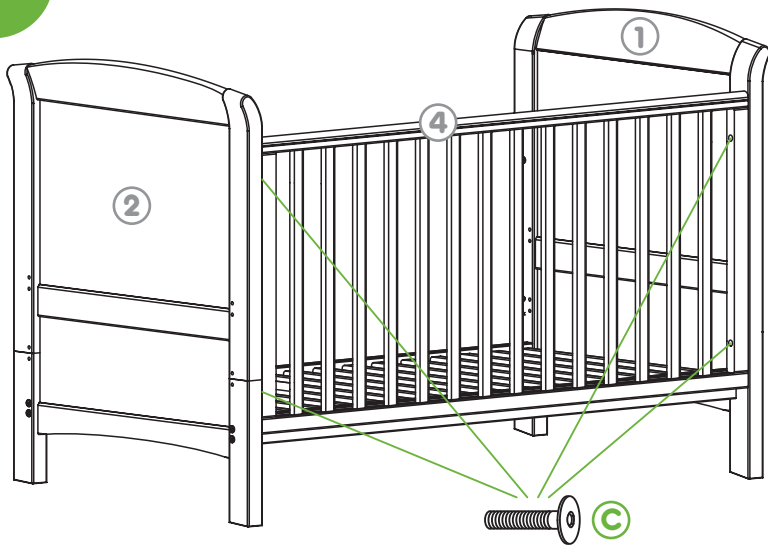

3

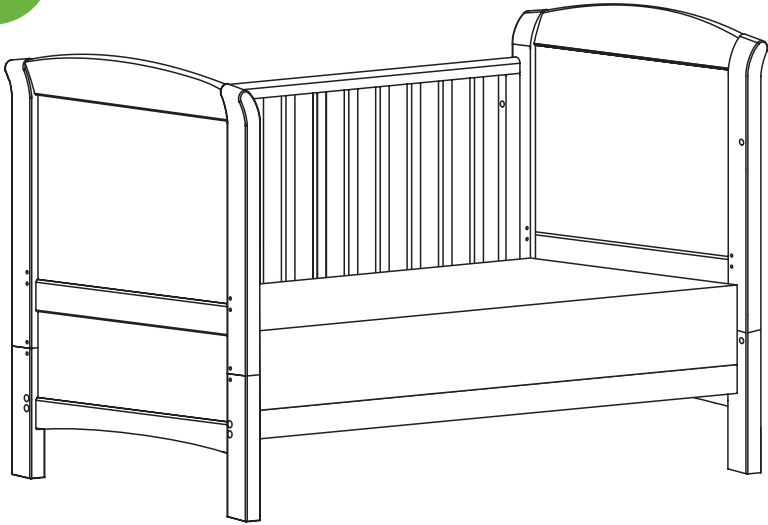

4

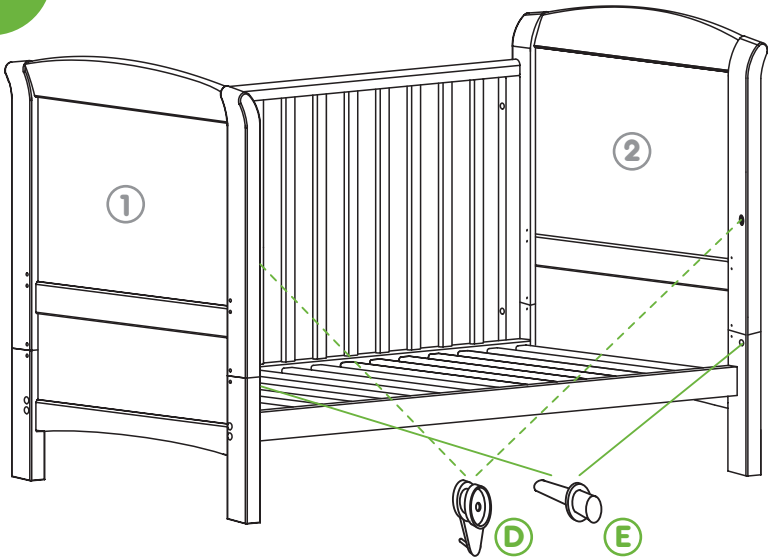

5

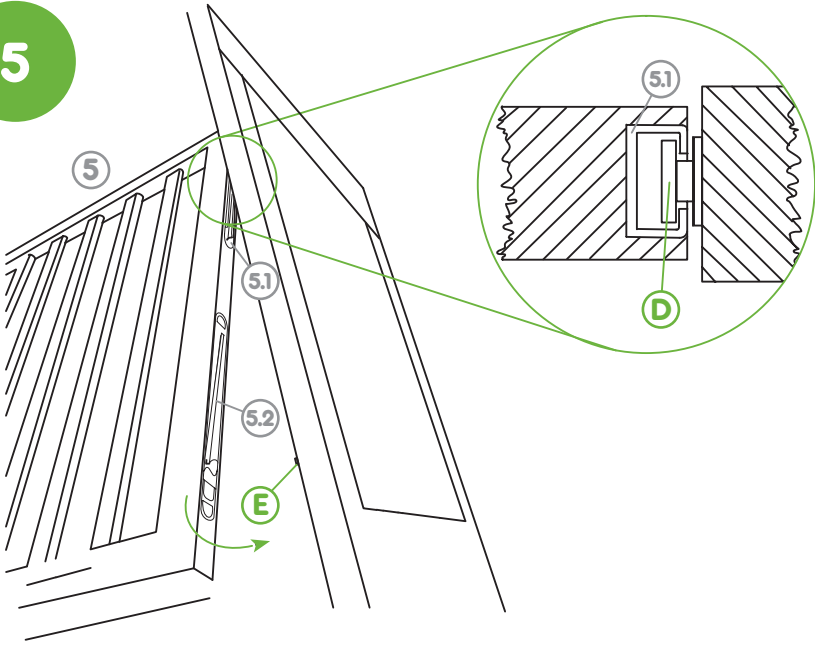

6

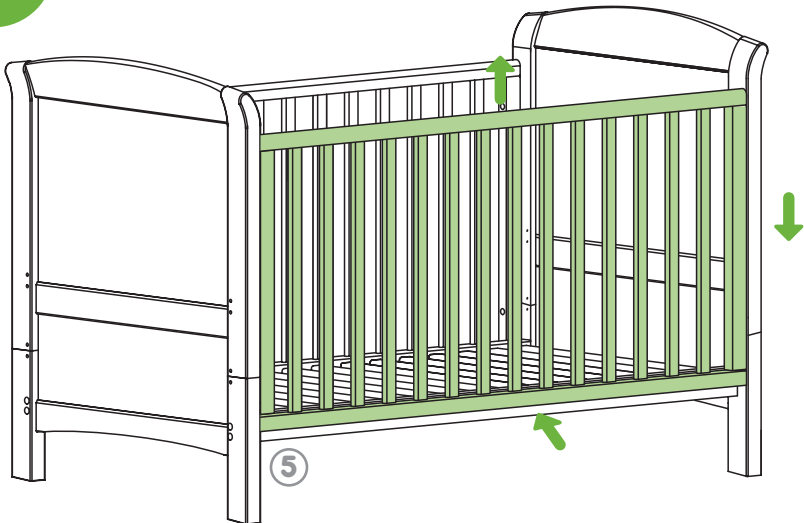

7

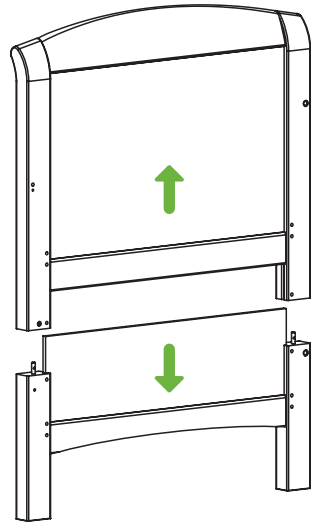
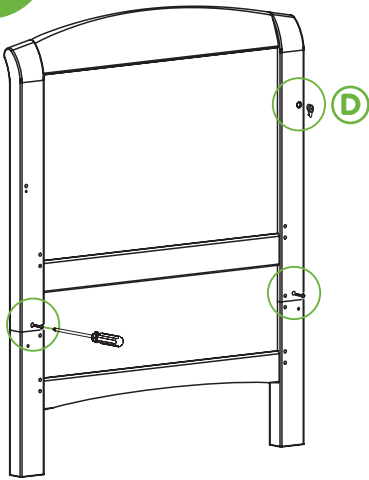

8

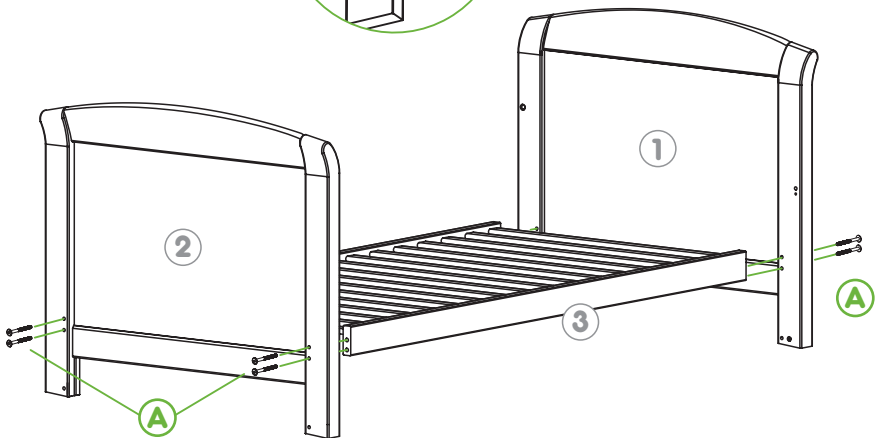
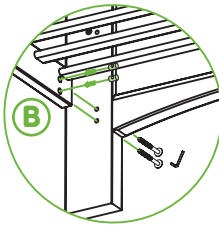

03062010



**IMPORTANT: READ THESE INSTRUCTIONS CAREFULLY BEFORE USE AND KEEP THEM FOR FUTURE REFERENCE. YOUR CHILD'S SAFETY MAY BE AFFECTED IF YOU DO NOT FOLLOW THESE INSTRUCTIONS**

## **user guide**

---

Thank you for choosing a Cosatto product. Please take a little time to read the important safety notes detailed below. This will ensure many years of happy, safe use.

## **safety: take note**

---

### **WARNING: A CHILDS SAFETY IS YOUR RESPONSIBILITY**

- **WARNING: Do not place this child's bed near heat sources, windows and other furniture.**
- **WARNING: Do not use the cot if any part is broken, torn or missing and only use spare parts provided by Cosatto.**
- **WARNING: Do not leave anything in the cot or place the cot close to another product which could provide a foothold or present danger of suffocation or strangulation, e.g. strings, blind, curtain cords.**
- **WARNING: Do not use more than one mattress.**
- **WARNING: Do not use this child's bed if any part is broken, torn or missing**
- The cot base is the safest in its lowest position and the cot **MUST** be assembled with the mattress base in the lowest position as soon as your child can sit up unaided.
- The thickness of the mattress used shall be such that the internal height (surface of the mattress to the upper edge of the cot frame) is at least 500 mm in the lowest position of the mattress base and at least 200 mm in the highest position of the mattress base.
- All assembly fittings should always be tightened properly and care should be taken that no screws are loose, because a child could trap parts of the body, or clothing (e.g. strings, necklaces, ribbons for babies' dummies), which could pose a risk of suffocation and strangulation.
- To prevent injury when the child is able to climb out of the cot, the cot shall no longer be used for that child.
- Recommended mattress size 140 x 70 cm from the Cosatto range or no less than a minimum size of 138 x 68 cm.
- All assembly fittings should always be tightened properly and regularly checked and retightened when necessary.
- Children are likely to play, bounce, jump and climb on beds, therefore the child's bed should not be placed too close to other furniture or windows, and should be placed either tight to any wall or have a gap of 300 mm between the wall and the side of the bed.
- The safety of the cot could be adversely affected by fitting flammable drapes.
- The cot is only ready for use, only when the locking mechanism(s) are engaged, check the mechanism(s) is fully engaged before use.
- Conforms to BS 8509:2008 & BS 716:2008
- This product is suitable from birth up to the age of 5 years

## parts information

---

Please retain all packaging until you are certain no parts are missing.

In the case of assembly difficulties, missing parts or other queries, please contact our aftersales team on +44 (0)870 050 5900 or email [techhelp@cosatto.com](mailto:techhelp@cosatto.com)

After assembly, please dispose of all packaging carefully, recycling where possible.

An allen key (provided) is required for assembly.

## introduction

---

It is advised that 2 people assemble the cot, on its side, in the room intended for use on a soft, clean floor so that there is no damage caused to the cot during its construction.

Your cot has 3 mattress positions. Decide which mattress base position you require now.

The cot **MUST** be assembled with the mattress base in the lowest position as soon as your child can sit up unaided.

Please note the head & foot end are made up of two sections. When both sections are attached, this is the head end & foot end. When the bottom sections are removed, this forms the bed head & bed foot.

## list of parts

---

8 x 90mm Long bolt (A)

8 x Barrel nut (B)

4 x 50mm short bolt (C)

2 x Upper guide (D)

2 x Lower guide pin (E)

1 x Head end (1)

1 x Foot end (2)

1 x Mattress base (3)

1 x Fixed side (4)

1 x Drop side (5)

## cot assembly

---

### Step 1 – constructing the cot

Insert one of the eight barrel nuts (B) into each pre-drilled hole of the mattress base. Using two long bolts (A) per corner, secure at the desired height, the head end (1) and the foot end (2) to the mattress base (3). Do not tighten the bolts fully at the moment.

**NOTE: The lowest base position is the safest and should always be used as soon as baby is old enough to sit up.**

### Step 2 – attaching the fixed side

Secure the cot fixed side (4) by passing the four short bolts (C) through the pre-drilled holes in the fixed cot side into the cot ends.

### Step 3 – day bed

To use as a day bed simply omit assembling the cot drop side to the cot bed and secure all the bolts.

### Step 4 – drop side preparation

Insert the two upper guides (D) into the pre-routed holes and the two lower guide pins (E) into the pre-drilled holes on either end.

### Step 5 – fitting the drop side

Engagement of metal top track (5.1), situated on the drop side (5), and upper guides (D) will start at the bottom of the metal top track.

Slowly slide the drop side up to about an inch from the top of the cot. Engage the lower guide pins (E) into the bottom track (5.2) on both sides by flexing the bottom legs nearest to the drop side.

The purpose of flexing the legs is to create a gap large enough for the lower guide pins (E) to engage the bottom track(5.2).

Once both ends are engaged, carefully allow the drop side (5) to slide downward.

Very carefully and slowly raise the drop side (5) up until it locks into its raised position, ensuring the lower guide pins (E) do not slip out of the bottom track (5.2).

Tighten all the bolts in Step 1 (A) and Step 2 (C).

### Step 6 – drop side operation

To lower the drop side (5), lift up on the drop side top rail with your hand near the middle and then push in with your leg on the centre of the drop side bottom rail, the drop side will then lower. To lock the drop side in the raised position, just lift it up until it locks into place. Always verify that both ends of the drop side are locked in the raised position whenever child is placed in a cot.

**NOTE: Only lower the drop side when attending to the child.**

## cot bed assembly

---

### Step 7 – cot bed preparation

In order to use the cot bed you must first fully dismantle the cot, by reversing the assembly process, being careful to store spare parts in a safe, dry place as these may be required again.

When fully dismantled, remove the two upper guides (D) and the cot end security screws. Separate the foot and head end into two halves by carefully pulling the panels apart.

### Step 8 – constructing the cot bed

Insert one of the eight barrel nuts (B) into each pre-drilled hole of the mattress base. Using two long bolts (A) per corner, secure the head end (1) and the foot end (2) to the mattress base (3), tightening the bolts fully.

## care, maintenance and cleaning

---

Scuff marks may be removed with a damp cloth.

Occasional use of furniture polish will maintain the good looks of your cot.

Periodically check all screw fixings to ensure they remain tight.

## replacement parts

---

The replacement parts listed below are available for your product. In the event that you require any of these parts, please contact your local store or contact us at [spares@cosatto.com](mailto:spares@cosatto.com)

- head end
- mattress base
- fixed side
- foot end
- drop side
- fixing pack



**IMPORTANTE: LEA ESTAS INSTRUCCIONES CUIDADOSAMENTE ANTES DE USAR Y GUÁRDELAS PARA REFERENCIA FUTURA. LA SEGURIDAD DEL NIÑO PUEDE VERSE AFECTADA SI USTED NO SIGUE ESTAS INSTRUCCIONES**

## Guía del usuario

---

Gracias por elegir los productos Cosatto. Por favor, tenga un poco de tiempo para leer las notas de seguridad importantes se detallan a continuación. Esto asegurará muchos años de uso alegre y seguro.

### seguridad: tomar nota

---

## ADVERTENCIA: SEGURIDAD DE UN NIÑO ES SU RESPONSABILIDAD

- **ADVERTENCIA:** No coloque la cama de este niño cerca de fuentes de calor, ventanas y muebles.
- **ADVERTENCIA:** No use la cuna si alguna parte está rota o falta y sólo utilice piezas de repuesto proporcionados por Cosatto.
- **ADVERTENCIA:** No deje nada en la cuna o el lugar de la cuna cerca de otro producto que pueda servir de escalón o peligro actual de asfixia o estrangulamiento, por ejemplo, cadenas, ciegos, cordones de las cortinas.
- **ADVERTENCIA:** No use más de un colchón.
- **ADVERTENCIA:** No utilice la cama de este niño si hay alguna pieza rota, rasgada o desaparecidos.
- El somier es la más segura en su posición más baja y la cuna deben ensamblarse con el somier en la posición más baja, **tan pronto como el niño pueda sentarse sin ayuda.**
- El grosor del colchón utilizado deberá ser tal que la altura interior (superficie del colchón hasta el borde superior del marco cuna) es por lo menos 500 mm en la posición más baja de la base del colchón y por lo menos 200 mm en la posición más alta de la base del colchón.
- Todos los accesorios de montaje deben estar siempre apretados correctamente y se debe tener cuidado de que ningún tornillo flojo, porque un niño podría atrapar partes del cuerpo o la ropa (por ejemplo, cadenas, collares, cintas para chupetes), que podrían representar un riesgo de asfixia y estrangulación.
- Para evitar lesiones cuando el niño es capaz de salirse de la cuna, la cuna ya no podrán ser utilizados para ese niño.
- El tamaño recomendado colchón de 140 x 70 cm de la gama de Cosatto o no menos de una talla mínima de 138 x 68 cm.
- Todos los accesorios de montaje deben estar siempre apretados correctamente y revisado periódicamente y cuando sea necesario volver a apretar.
- Los niños tienden a jugar, rebotar, saltar y trepar en las camas, por lo tanto la cama del niño no debe ser colocado demasiado cerca de otros muebles o las ventanas, y se debe colocar bien apretado a cualquier pared o tener un hueco de 300 mm entre la pared y el lado de la cama.
- La seguridad de la cuna puede verse afectada negativamente por la colocación de cortinas inflamables.
- La cuna es sólo listo para su uso, sólo cuando el mecanismo de cierre (s) ha sido contratada, comprobar el mecanismo (s) está plenamente comprometido antes de su uso.
- Cumple con la norma BS 8509:2008 y BS 716:2008
- Este producto es adecuado desde el nacimiento hasta la edad de 5 años

## piezas de información

---

Por favor retenga todo el embalaje hasta que esté seguro no le faltan piezas.

En el caso de dificultades en el montaje, piezas faltantes o duda, por favor contacte con nuestro equipo de postventa de +44 (0)870 050 5900 o por correo electrónico [techhelp@cosatto.com](mailto:techhelp@cosatto.com)

Después del montaje del equipo disponga de todos los envases con cuidado, el reciclado siempre que sea posible.

Una llave Allen (siempre) es necesario para el montaje.

## introducción

---

Se aconseja que la gente 2 montar la cuna, por su parte, en el local destinado para su uso en un suelo blando, limpio, de modo que no hay daños causados a la cama durante su construcción.

Su cuna se cuenta con 3 posiciones de colchón. Decida qué posición del colchón base que se requieren ahora.

La cuna DEBE ser montado con la base del colchón en la posición más baja, tan pronto como el niño pueda sentarse sin ayuda.

Tenga en cuenta la cabeza y el pie de cama se compone de dos secciones. Cuando las dos secciones se adjuntan al presente, éste es el extremo de la cabeza y el pie de cama. Cuando las secciones inferiores se quitan, forma la cabeza de la cama y pie de cama.

## list of parts

---

8 x 90mm tornillo largo (A)

4 x 50mm tornillo corto (C)

2 x pasador inferior guía (E)

1 x **Extremo delantero** (1)

1 x **Base del colchón** (3)

1 x **Lateral abatible** (5)

8 x tuerca de cañón (B)

2 x guía superior (D)

1 x **Extremo posterior** (2)

1 x **Lateral fijo** (4)

## cuna de asamblea

---

### Paso 1 - la construcción de la cuna

Inserte uno de los ocho tuercas de cañón (B) el agujero en cada previamente perforados de la base del colchón. El uso de dos tornillos largos (A) por cada esquina, seguro a la altura deseada, el extremo delantero (1) y el extremo posterior (2) a la base del colchón (3). No apriete los tornillos completamente en este momento.

NOTA: La posición más baja de base es la más segura y siempre debe ser utilizado tan pronto como el bebé tiene la edad suficiente para sentarse.

### Paso 2 - colocación de la parte fija

Asegure el lateral de la lateral fijo (4) al pasar los cuatro pernos cortos (C) a través de los agujeros previamente perforados en el lateral de la cuna a la cuna fija extremos

### Paso 3 - días cama

Para usar como una cama de día, simplemente omita montaje de la baranda cuna a la cama cuna y fijar todos los tornillos.

### Paso 4 - preparación baranda

Inserte las dos guías superior (D) en los orificios pre-enrutado y los dos pernos de guía inferior (E) en los agujeros previamente perforados en los extremos.

### Paso 5 - lado colocar la gota

El compromiso de metal carril superior (5.1), situado en la lateral abatible (5), y guías superior (D) comenzará a las el fondo de la pista metálica superior.

Deslice lentamente el lado que se baja hasta cerca de una pulgada de la parte superior de la cuna. Enganche las clavijas guía inferior (E) en el carril inferior (5.2) en ambos lados al flexionar las piernas inferior más próximo a la baranda.

El objetivo de la flexión de las piernas es crear un espacio lo suficientemente grande para los pasadores de guía inferior (E) para enganchar el carril inferior (5.2).

Una vez que ambos extremos están comprometidos, cuidadosamente permitir que la baranda móvil (5) se deslice hacia abajo.

Con mucho cuidado y poco a poco aumentar la lateral abatible (5) hasta que encaje en su posición elevada, asegurando los pernos de guía inferior (E) no salirse del carril inferior (5.2).

Apriete todos los tornillos en el paso 1 (A) y la etapa 2 (C).

### Step 6 – drop side operation

Para bajar la lateral abatible (5), levante la baranda barandal superior con la mano cerca de la mitad y luego empuje con la pierna en el centro del riel inferior gota lado, la baranda móvil se le irá reduciendo. Para bloquear el lado que se baja en la posición elevada, simplemente levante hasta que encaje en su lugar. Verifique siempre que ambos extremos de la baranda móvil están bloqueados en la posición elevada cuando el niño es colocado en una cuna.

NOTA: Sólo la baranda inferior al asistir al niño.

## cama cuna de asamblea

---

### Paso 7 - preparación del lecho cuna

Para poder utilizar la cama cuna primero debe desmontar completamente la cuna, invirtiendo el proceso de montaje, teniendo cuidado de un almacén de repuestos en un lugar seco y seguro, ya que puede ser requerido de nuevo.

Cuando esté completamente desmontable, quite los dos guías superior (D) y los tornillos de seguridad de la cuna. Separe los pies y extremo de la cabeza en dos mitades con cuidado tirando de los paneles de separación.

### Paso 8 - construcción de la cama cuna

Inserte uno de los ocho tuercas de cañón (B) el agujero en cada previamente perforados de la base del colchón. El uso de dos tornillos largos (A) por cada esquina, asegure el **extremo delantero** (1) y el **extremo posterior** (2) a la **base del colchón** (3), apretar los tornillos completamente.

### cuidado, mantenimiento y limpieza

---

marcas de desgaste se puede quitar con un trapo húmedo.

El uso ocasional de pulimento de los muebles será mantener la buena apariencia de su cuna.

Revise periódicamente todos los anclajes tornillo para asegurar que se mantienen apretados.

### piezas de repuesto

---

Las piezas de repuesto se enumeran a continuación están disponibles para su producto. En caso de necesitar alguna de estas piezas, por favor póngase en contacto con su tienda local o póngase en contacto con nosotros en [spares@cosatto.com](mailto:spares@cosatto.com)

- Extremo delantero
- Base del colchón
- Lateral fijo
- Extremo posterior
- Lateral abatible
- Paquete de fijar







## **COSATTO**

**Cosatto Ltd, Bentinck Mill, Bentinck Street, Farnworth, Bolton, Lancashire, BL4 7EP.**

**Tel: +44(0)870 050 5900 [www.cosatto.com](http://www.cosatto.com)**

**For up to date information and manuals for all cosatto products visit [www.cosatto.com](http://www.cosatto.com)**