

COSATTO

BABY STUFF WITH PERSONALITY!

HOGARTH CHANGER INSTRUCTIONS

E Instrucciones para Vestidor Hogarth



E Garantía de 4 años válida sólo en Reino Unido e Irlanda

1

A. x1

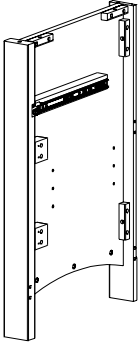

B. x1

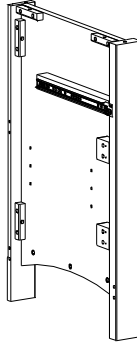

C. x2

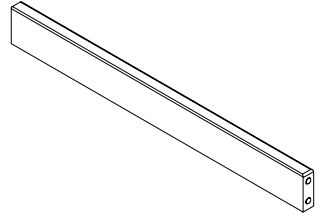

D. x1

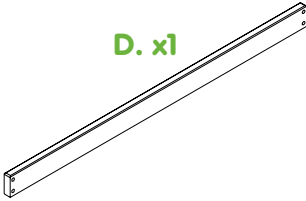

E. x1

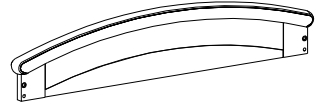

F. x1

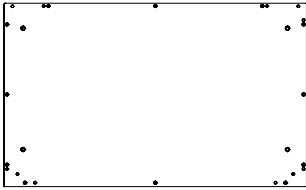

G. x1

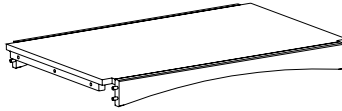

H. x1

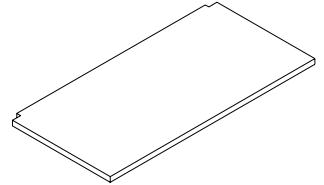

I. x2

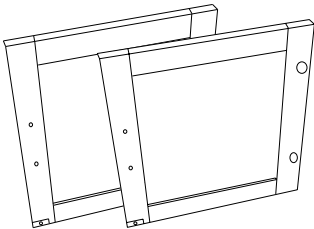

G. x1



L. x2

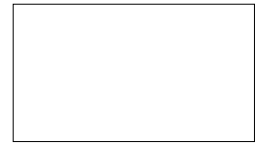

K. x1



M. x4

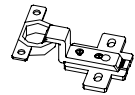

N. x16



O. x32



P x4



Q x12

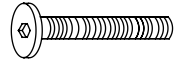

1

R x2

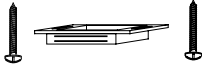

S x19



T x19



DA. x1

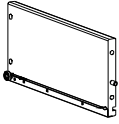

DB x1

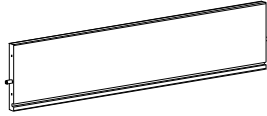

DC x1

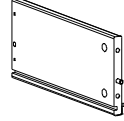

DD x1

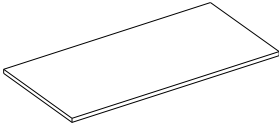

DE x4

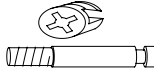

DF x1

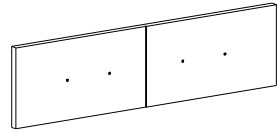

DG x4



SAFETY STRAP x1

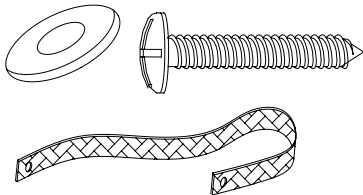

ALLEN KEY x1

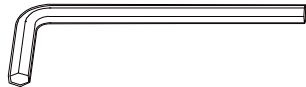

2

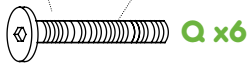
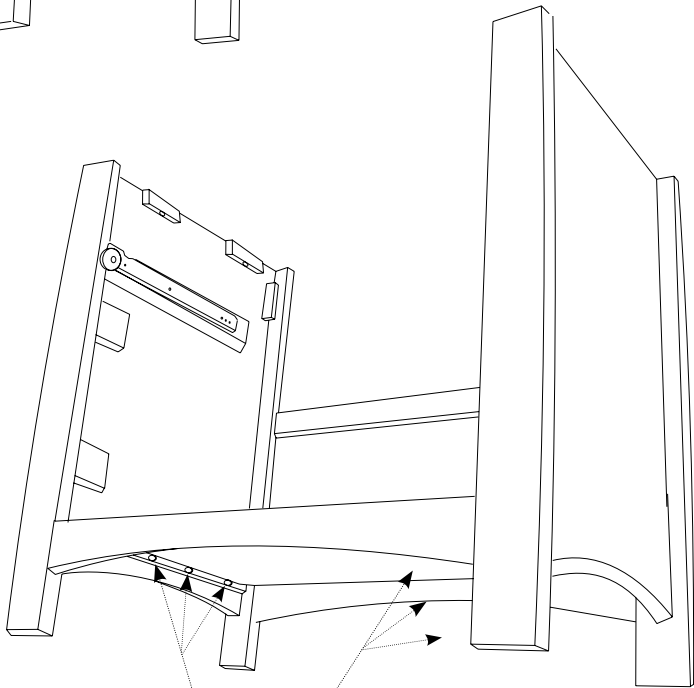
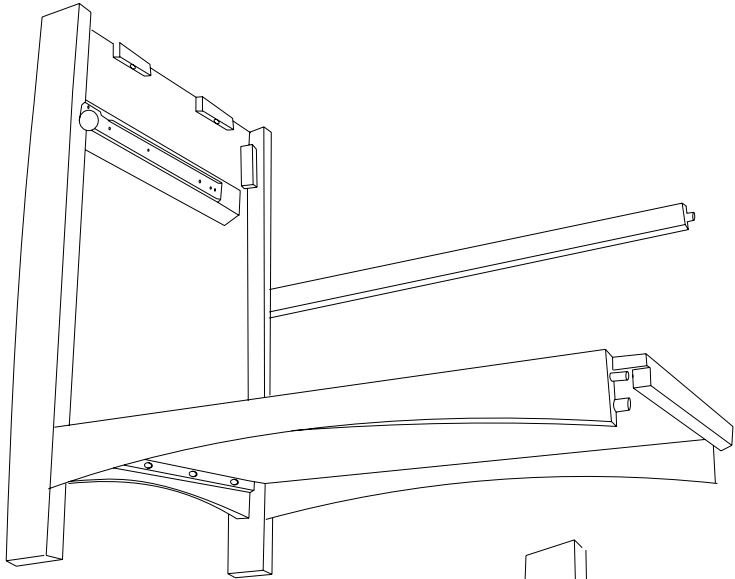

3

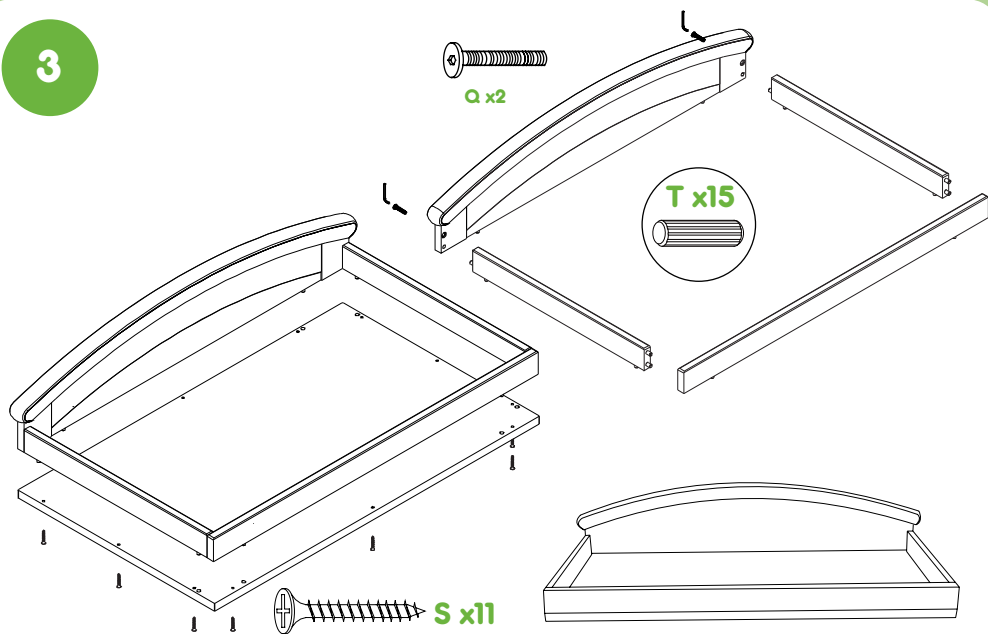

4

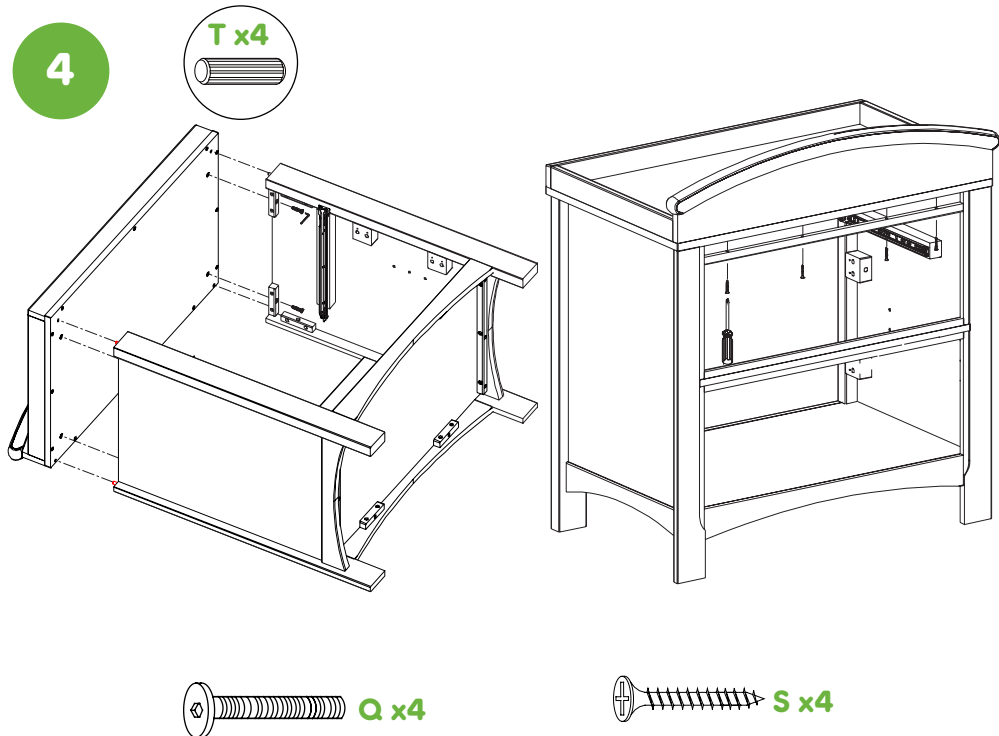

5

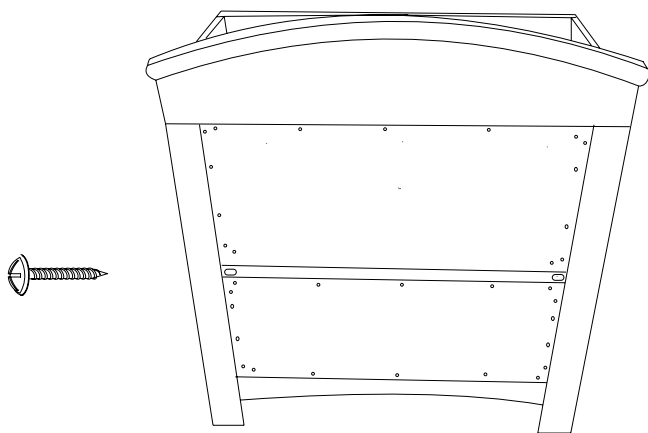

6

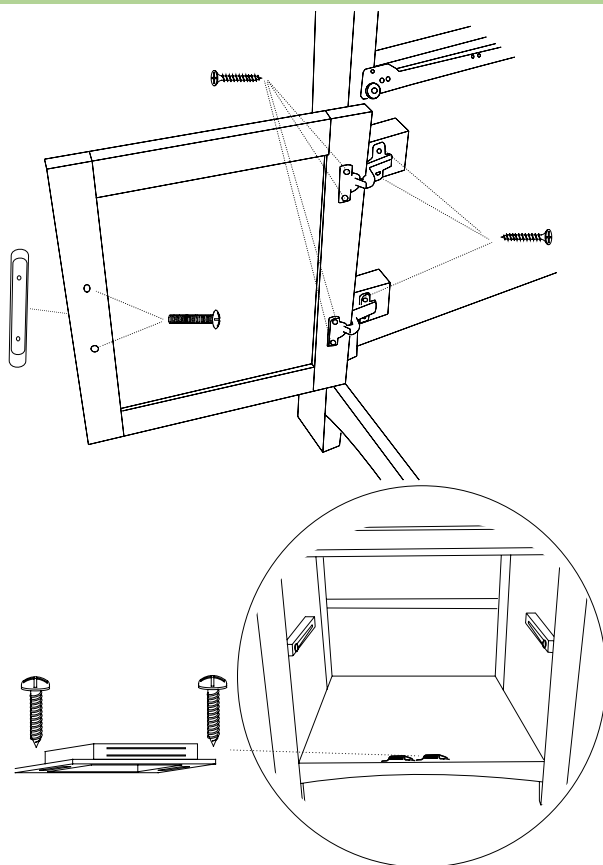

7

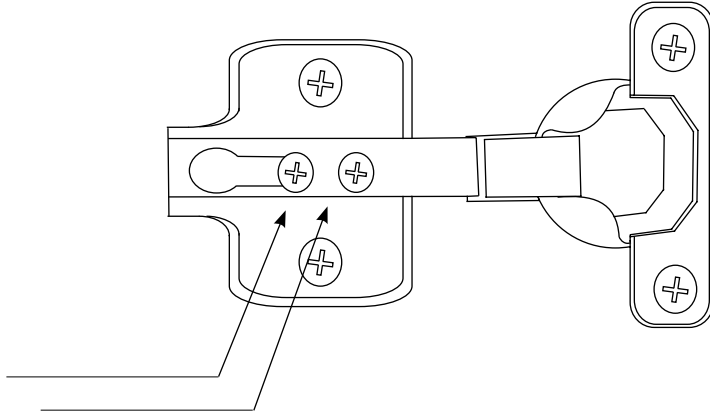

8

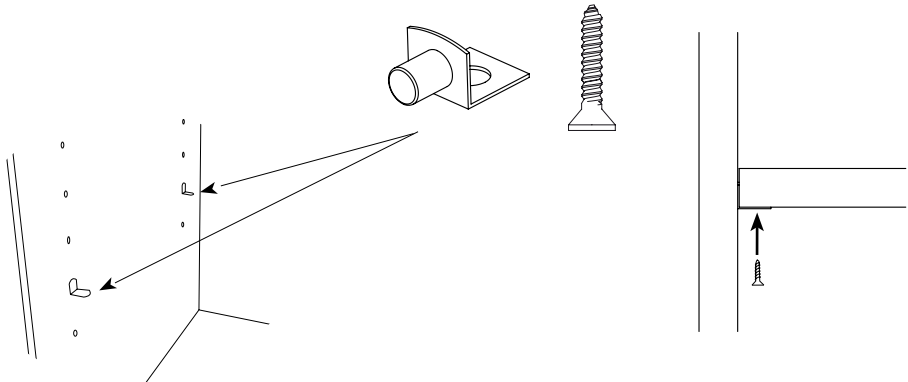

9

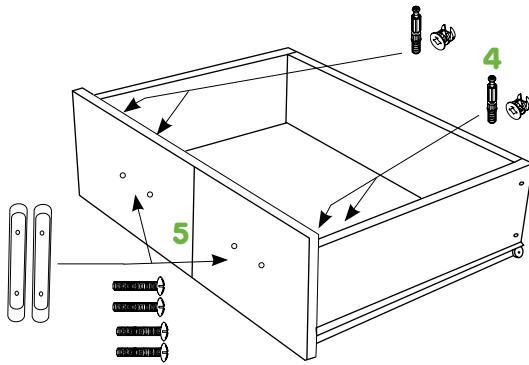
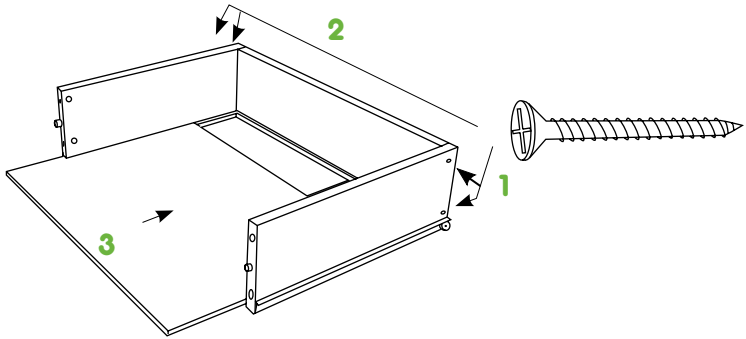

10

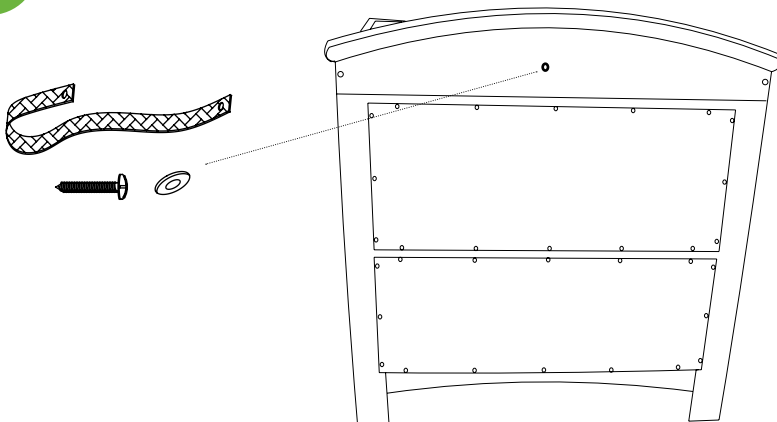

IMPORTANT RETAIN FOR FUTURE REFERENCE READ CAREFULLY

user guide

Thank you for choosing a Cosatto product. Please take a little time to read the important safety notes detailed below. This will ensure many years of happy, safe use.

safety: take note

- WARNING "Do not leave the child unattended".
- WARNING: Any mat used with this changing unit should not compromise the effective height of the side barriers.
- Keep children clear during assembly as pack contains small parts which may be present as a choking hazard.
- Keep this product away from fire and direct heat sources.
- Be aware of the risk of open fires and other sources of strong heat, such as electric bar fires, gas fires etc. in the near vicinity of the changing unit.
- All assembly fittings should always be tightened properly and care should be taken that no screws are loose, because a child could trap parts of the body, or clothing (e.g. strings, necklaces, ribbons for babies' dummies), which could pose a risk of suffocation and strangulation.
- Regularly check the screw fittings for tightness and security.
- Do not move the changing unit when in use.
- Do not use the changing unit if any part is broken or torn.
- Only use spares approved by Cosatto.
- The changing surface is suitable for children up to 15 kg in weight, and should be used with a changing mat, available separately, of up to 87cm x 51 cm with a nominal foam thickness of 10cm
- This Changing unit is not designed to be dismantled for the purpose of transportation or storage.
- Designed and manufactured to BS EN 12221 : 2008

care and maintenance

- The changing unit may be lightly dusted and can be cleaned with a household spray polish.
- The surface of the shelves should be wiped over using a damp cloth.
- Never clean with abrasive, ammonia based, bleach or spirit type cleaner.

introduction

Unpack the changing unit carefully and unwrap each part taking care not to lose the plastic bag of small items.

Check the contents against the list of parts.

1 list of parts

A. Left side panel.	x 1	P. Shelf bracket and screw.	x 4
B. Right side panel.	x 1	Q. Bolts.	x 12
C. Top side rails.	x 2	R. Magnetic catch and screws.	x 2
D. Front top rail.	x 1	S. Long wood screw.	x 19
E. Rear top rail.	x 1	T. Wooden dowels	x 19
F. Top panel.	x 1	DA. Left drawer side.	x 1
G. Bottom shelf panel.	x 1	DB. Rear drawer side.	x 1
H. Adjustable shelf.	x 1	DC. Right drawer side.	x 1
I. Doors.	x 2	DD. Drawer base.	x 1
J. Centre support bar.	x 1	DE. Cam block and screw.	x 4
K. Top support bar.	x 1	DF. Drawer front.	x 1
L. Back panels.	x 2	DG. Handles and screws.	x 4
M. Door hinges.	x 4	Safety strap set.	x 1
N. Door hinge screws.	x 16	Allen Key	x 1
O. Back panel screws.	x 32		

2 Assembling the base of the changer

To assemble the dresser place all the parts into position as shown.

First insert the bottom shelf panel (G) into the left side panel (A) .

Insert the centre support bar (J).

Secure the bottom shelf panel using three bolts (Q).

To attach the right side repeat the process above.

3 assembling the top of the changer

Ensure all 15 wooden dowels (T) are fitted and attached the top side rails (C), front top rail (D) and rear top rail (E) as shown and secure at the rear using 2 bolts (Q).

Insert onto the top panel (F) into the holes provided and secure underneath using 11 long wood screws (S).

4 assembling the changer

Insert 4 wooden dowels (T) to the side panel, and then attach the top panel to the changer and secure each side using 2 bolts (Q).

Secure the rear top support bar (K) using 4 Long wood screw screws (S).

5 attaching the back panels to the changer

Attached the top and bottom back panels using the back panel screws (O).

6 attaching doors to the changer

Attach the door hinges (M) to the left and right hand doors (I) using 2 hinge screws (N) for each hinge.

Attached the doors to the inside of the unit securing using 2 hinge screws (N) for each hinge.

Attach the magnetic catch using the magnetic catch screws (R).

Attach the door handles (DG) to the doors using the screws provided.

7 door hinge adjustment

Once the door is fitted, the gaps around the edges may not be even but can be adjusted using the 2 screws on each hinge as indicated the diagram.

8 adjustable shelf

Insert the four shelf brackets (P) into the holes inside the dresser at the desired height. Slide the adjustable shelf (H) onto the brackets and secure the shelf using the screws provided

9 drawer assembly & fitting

With the grooves in the back and sides aligned, fix the back and sides together using 4 long wood screws (S).

Slide the base panel in to the grooves.

Insert cam block screw into the front drawer panel on the left and right side. Insert the cam into the hole provided in the inside of the left and right draw sides.

Attach the front drawer panel by inserting the cam block screws into the wholes in the left and right side panels and secure by turn the cam block in the direction indicated on the cam block.

Attach the handles (DG) by inserting its screw through the front panel and tightening into the knob.

Fit the drawer into place by tilting the front upwards, engaging the small wheels in to the tracks, and sliding in to place.

10 safety strap

Although the changer is stable, tall furniture, particularly in children's rooms, should be secured to a wall to ensure it cannot topple.

A safety strap, washer and domed screw are provided for this purpose.

Fasten one end to the top of the changer as indicated. and attach the other end to a sound wall using wall fixings and screws (not supplied) appropriate to the wall type. If in doubt about how to do this, consult a builder.

replacement parts

The replacement parts listed below are available for your product. In the event that you require any of these parts, please contact your local store or contact us at spares@cosatto.com

Left panel
Right panel
Top side rails
Shelf
Fixing pack

E

IMPORTANTE : CONSERVAR JUNTO A INSTRUCCIONES DE MONTAJE PARA FUTURAS CONSULTAS

guía para el usuario

Gracias por escoger un producto Cosatto.

Lea atentamente las notas de seguridad que se detallan a continuación

De esta manera se garantiza el mantenimiento y buen uso del producto

seguridad: tome nota

- **ADVERTENCIA:** Asegúrese de que el niño está siempre bajo la supervisión de un adulto.
- **ADVERTENCIA:** Ninguna de las esterillas que se utilice con esta unidad cambiadora deberá disponer de la altura de las barreras laterales.
- Mantenga a niños vacían durante la asamblea como paquete contiene pequeñas partes que pueden ser presentes como un peligro que se estrangula.
- Mantenga este producto alejado del fuego y de fuentes directas de calor.
- Tenga en cuenta los riesgos que pueden suponer las chimeneas y otras fuentes de calor como las estufas eléctricas, chimeneas de gas, etc., cuando éstas se encuentran cerca de las unidades cambiadoras.
- Todos los accesorios para el montaje deberán estar bien apretados y fijados, y deberá asegurarse de que no hay ningún tornillo aflojado, ya que estos podrían ocasionar heridas graves en el niño, o bien engancharse en la ropa (por ejemplo, cordones, lazos de los chupetes de los bebés) y causar el estrangulamiento del niño.
- Compruebe regularmente que todos los tornillos estén bien apretados y sean seguros
- No mueva la mesa cambiadora cuando esté utilizando el cambiador.
- No utilice la unidad cambiante si ninguna parte es rota ni es rota.
- Sólo uso reserva aprobado por Cosatto
- La superficie cambiante es propia de niños hasta 15 kg en el peso, y debe ser utilizado con una estera cambiante, disponible separadamente, de hasta 87 cm X 51 cm con un espesor nominal de espuma de 10 cm
- Monte la mesa cambiadora una sola vez. La mesa no ha sido diseñada para ser desmontada y volverse a montar en repetidas ocasiones.
- Diseñado y fabricado a BS EN 12221 : 2008

care and maintenance

- El cambiador podrá limpiarse con un paño para quitar el polvo y con un rociador doméstico.
- La superficie de las estanterías deberá limpiarse con un paño húmedo.
- No limpie nunca las estanterías con limpiadores abrasivos, o basados en amoníaco, o lejía o alcoholes.

introducción

Desembale la unidad cambiadora con sumo cuidado y desempaquete cada una de las piezas asegurándose de no perder las bolsas de plástico de los artículos pequeños.

1 lista de piezas

A. panel lateral izquierdo.	x 1	P. Soporte y tornillo de la estantería.	x 4
B. Panel del lado derecho.	x 1	Q. Pernos.	x 12
C. carriles laterales.	x 2	R. magnética de captura y los tornillos.	x 2
D. Frente raíl.	x 1	S. Long tornillo de madera.	x 19
E. trasero en raíl.	x 1	T. clavijas de madera	x 19
F. Panel superior.	x 1	DA. El lado izquierdo del cajón.	x 1
G. Panel inferior del estante.	x 1	DB. Parte posterior del cajón.	x 1
H. ajustable estante.	x 1	DC. El lado derecho del cajón.	x 1
I. Puertas.	x 2	DD. Cajón base.	x 1
J. Centro de soporte de la barra.	x 1	DE. Cam bloque y el tornillo.	x 4
K. Top bar de apoyo.	x 1	DF. Frente de cajón.	x 1
L. Volver paneles.	x 2	DG. Maneja y tornillos.	x 4
M de puerta.	x 4	correa de seguridad establecidos.	x 1
N. Puerta tornillos de la bisagra.	x 16	Llave Allen	x 1
O. Volver tornillos del panel.	x 32		

2 Montaje de la base del cambiador

Para montar el lugar tocador todas las piezas en su posición como se muestra. Primero inserte el panel del estante inferior (G) en el panel lateral izquierdo (A). Inserte la barra de apoyo central (J).

Asegure el panel del estante inferior con tres tornillos (Q).

Para acoplar la parte derecha repita el procedimiento arriba descrito.

3 montaje de la parte superior del cambiador

Asegúrese que todos los 15 clavijas de madera (T) son instalados y adjunta los rieles laterales superior (C), perfil de caída superior (D) y riel trasero superior (E) como se muestra y segura en la parte trasera mediante dos tornillos (Q).

Insertar en el panel superior (F) en los agujeros y seguro abajo con 11 tornillos de madera largos (S).

4 montaje del cambiador

Introduzca 4 espigas de madera (T) para el panel lateral, y luego fije el panel superior para el cambiador y seguro cada lado con 2 tornillos (Q).

Asegure la barra trasera de soporte superior (K) con 4 tornillos largos tornillos para madera (S).

5 fijar los paneles posteriores con el cambiador

Acople los paneles posteriores superior e inferior utilizando los tornillos del panel posterior (O).

6 adjuntando puertas al cambiador

Fije las bisagras (M) a la izquierda y la derecha puertas mano (I), con 2 tornillos de la bisagra (N) por cada bisagra.

Se adjunta las puertas al interior de la unidad de fijación mediante 2 tornillos de la bisagra (N) por cada bisagra. Fije el cierre magnético utilizando los tornillos cierre magnético (R).

Conecte el manijas de las puertas (DG) a las puertas utilizando los tornillos suministrados.

7 ajuste de las bisagras de las puertas

Una vez haya instalado la puerta, los espacios de separación alrededor de los bordes podrían no estar nivelados. Para nivelarlos, ajústelos utilizando 2 tornillos en cada bisagra tal y como se indica en el diagrama

8 estantería ajustable

Inserte los cuatro soportes de la estantería (P) en los orificios en el interior de la mesa cambiadora a la altura deseada.

Haga deslizar la estantería (H) en los soportes y fíjela utilizando los tornillos suministrados.

9 montaje y fijación del cajón

Fije la parte posterior y laterales con 4 tornillos de madera largos (S), asegurándose de que las ranuras de la parte posterior y laterales estén alineadas.

Deslice el panel de la base por las ranuras.

Inserte los tornillos del bloque de la leva en el panel frontal del cajón, a la izquierda y derecha del mismo. Inserte la leva en el orificio que encontrará en el interior de los laterales izquierdo y derecho del cajón.

Acople el panel frontal del cajón insertando los tornillos del bloque de la leva en los orificios en los paneles laterales izquierdo y derecho y fijándolos a base de girar el bloque de la leva en la dirección indicada en el bloque de la leva.

Acople las asas (DG) insertando el tornillo correspondiente a través del panel frontal y apretándolo al pomo.

Coloque el cajón en el lugar correspondiente inclinando la parte delantera hacia arriba y asegurándose de que las ruedas pequeñas entran en los raíles. A continuación deslice el cajón en su posición.

10 correa de seguridad

Aunque el cambiador es estable, los muebles altos, especialmente en habitaciones de niños, deberán fijarse a la pared a fin de asegurarse de que no puedan volcarse.

Para ello le hemos suministrado una correa de seguridad, una arandela y un tornillo.

Fije un extremo a la parte superior del cambiador tal y como se indica aquí, y acople el otro extremo a una pared segura mediante los elementos de fijación para la pared y los tornillos (no suministrados) correspondientes al tipo de pared. Si no está seguro acerca de este paso, consulte con un técnico.

piezas de recambio

Les pièces de rechange énumérées ci-dessous sont disponibles pour votre produit.

Si jamais vous souhaitez l'une de ces pièces, veuillez contacter un magasin près de chez vous ou contactez-nous sur spares@cosatto.com

Panel izquierdo

Panel derecho

Raíles superiores laterales

Estantería

Paquete de fijación

COSATTO

Cosatto Ltd, Bentinck Mill, Bentinck Street, Farnworth, Bolton, Lancashire, BL4 7EP
Tel: +44 (0)870 050 5900 www.cosatto.com

For up to date information and manuals for all cosatto products visit www.cosatto.com